

POTENZIOMETRI E REOSTATI TOROIDALI MODELLO TC

DISEGNO TECNICO

FIG. 1

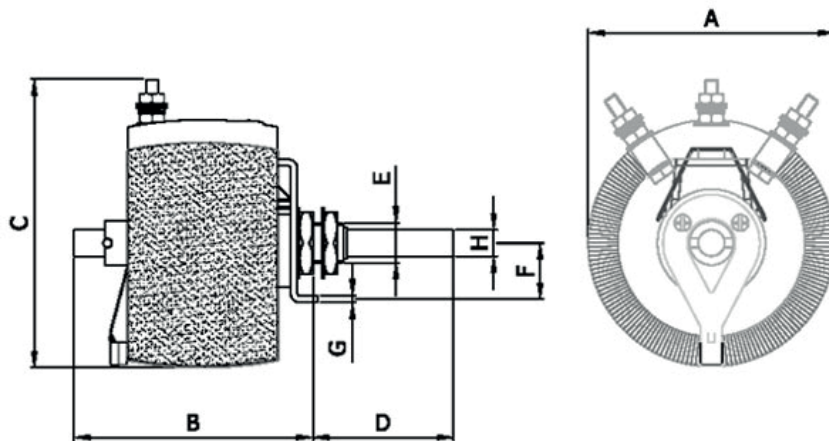
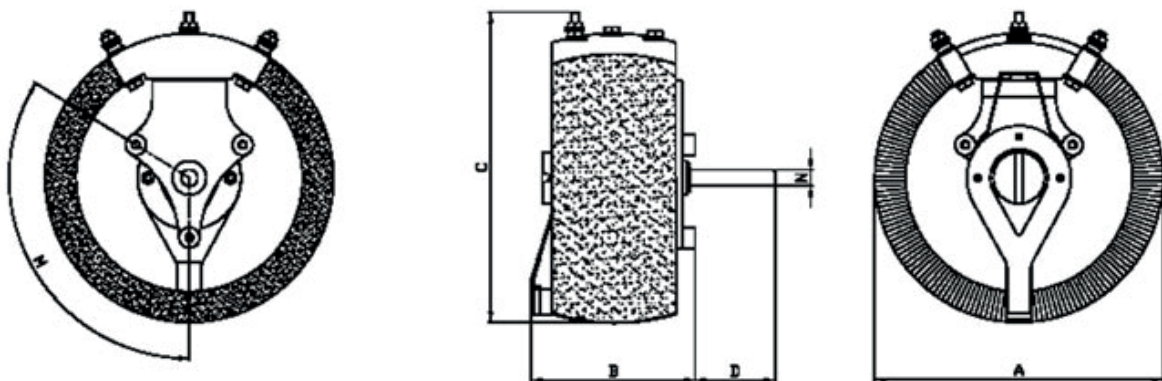
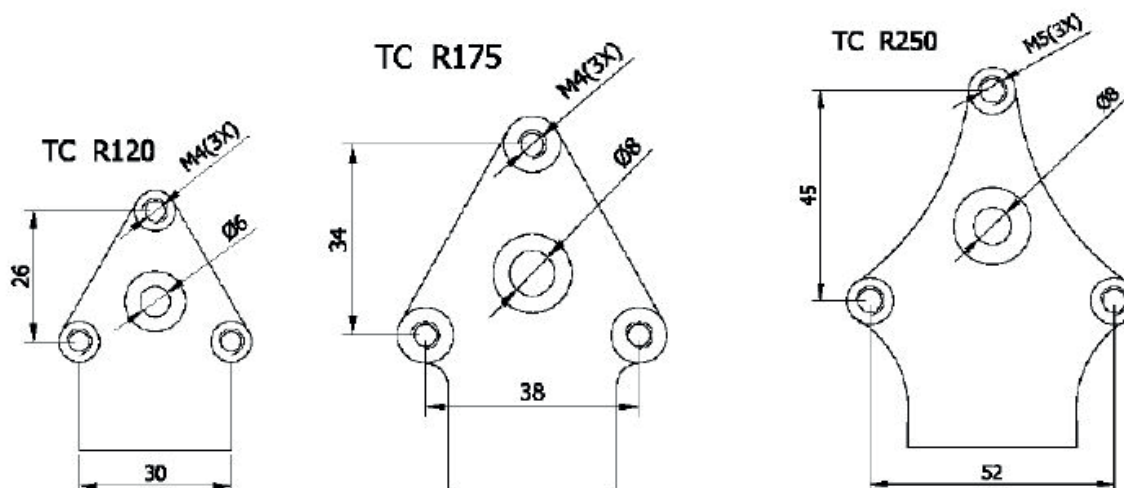

FIG. 2





TIPO		TC R25	TC R50	TC R80	TC R120	TC R175	TC R250	
POTENZA NOMINALE	W	25	50	80	120	175	250	
RESISTENZA MINIMA	∠	1R	1R	1R	1R	1R	1R5	
RESISTENZA MASSIMA	∠	5K	10K	16K	20K	25K	30K	
TOLLERANZA SUL VALORE		±10%	±10%	±10%	±10%	±10%	±10%	
TENSIONE MASSIMA	V	300	500	600	800	900	1000	
ROTAZIONE ELETTRICA		280°	290°	293°	293°	295°	300°	
TIPO ATTACCO DI FISSAGGIO		Centrale 9 MC	Centrale 9 MC	Centrale 9 MC	a tre** viti	a tre viti	a tre viti	
DIMENSIONI		Disegno	Fig.1	Fig.1	Fig.1	Fig.2	Fig.2	
A	mm		40	56	68	90	110	140
B	mm		30	44	50	57	62	74
C	mm		50	68	80	100	125	153
D	mm		35	35	35	35	35	35
E			9 MC	9 MC	9 MC	//	//	//
F	mm		12	12	12	//	//	//
G	mm		2	2	2	//	//	//
H / N	mm		6	6	6	6	8	8
M			//	//	//	120°	120°	120°
Peso	Kg		0,09	0,18	0,28	0,42	0,72	1,3

**a richiesta per il modello R120 è possibile la fornitura con attacco centrale

CARATTERISTICHE GENERALI

La serie reostati TC è prevista per il montaggio a retro quadro; di costruzione robusta, questi reostati sono capaci di sopportare sensibili sovraccarichi accidentali temporanei.

Su di un toroide ceramico, sul quale sono ricavati gli alloggiamenti per i vari attacchi, è disposto un avvolgimento a spire leggermente spaziate, generalmente in costantana.

L'avvolgimento è ricoperto con cemento ceramico e successivamente cotto in forno a 400 °C.

Ne risulta un unico corpo compatto idoneo a reggere le sollecitazioni di natura termica conseguenti all'impiego.

Su di una pista ricavata su una delle basi dell'anello scorre il cursore costituito da una doppia foglia di bronzo fosforoso o acciaio inox che reca il contatto strisciante.

Gli estremi dell'avvolgimento sono connessi a delle fascette terminali, fissate con i morsetti d'uscita.

Può essere realizzato qualsiasi valore di resistenza entro i valori indicati in tabella.

SUDDIVISIONE IN SETTORI

Quando il rapporto di regolazione, cioè il rapporto tra le correnti massima e minima è elevato, l'avvolgimento è frazionato in più settori realizzati con fili di diametri vari.

L'avvolgimento frazionato si adotta anche quando la legge di variazione della resistenza in funzione della posizione del cursore deve avere andamento particolare.

GRUPPO DI REOSTATI COASSIALI

Più reostati possono essere montati coassialmente unendoli a ½ di opportune squadre in lamiera. I vari reostati possono svolgere ognuno una diversa funzione o sommarsi in serie o in parallelo ad una stessa regolazione.

CARICHI

I carichi ammissibili sono indicati nella tabella. Sono riportati i grafici della temperatura in funzione del carico e vengono fornite le indicazioni di massima sulle possibilità di sovraccaricare i reostati quando sia realizzata una buona ventilazione.

VENTILAZIONE

I reostati, se ben ventilati, possono largamente essere sovraccaricati. Prove eseguite su vari tipi hanno dimostrato che la ventilazione con aria a 2,5 m/sec, diretta secondo l'asse di rivoluzione del toroide, consente il raddoppio della potenza dissipata.

OPTIONAL

- avvolgimento a settori
- montaggio più reostati coassiali
- applicazione di uno o più microinterruttori di posizione
- zero escluso (interrotto)
- albero speciale, a disegno, bisporgente, quadro.
- rotazione continua
- dispositivo di blocco albero
- prese intermedie fisse

ESECUZIONI SPECIALI

Per i reostati standard a settore unico (rapporto di regolazione < 2), si devono specificare il valore ohmico desiderato e la corrente max o , meglio, il modello e il valore ohmico.

Per i reostati a più settori (max 5) è necessario indicare il valore ohmico totale e le correnti massima (reostato disinserito) e minima (reostato tutto inserito).

La suddivisione della resistenza viene effettuata, generalmente, con legge iperbolica.

Nel caso si necessiti di una particolare suddivisione della resistenza, basta indicare l'angolo al centro di ogni settore ed il relativo valore ohmico.